



IF16T

**SENSORE INFRAROSSO A TENDA
PIR CURTAIN LENS INTRUSION DETECTOR**

**INSTALLAZIONE
INSTALLATION**

1. INTRODUCTION

IF16T is a curtain pir sensor, can create a barrier of protection useful for doors and windows. And it is possible set a delay system activation.

2. DELAY SYSTEM ACTIVATION FUNCTION (DIP4 - DIP5)

Turning ON the DIP introduces a time delay between the instant of the sensor detects the movements and the instant at which trigger the alarm relay. After the first violation, the sensor will count the set time, after this time and for more 10 sec. there will be some movement, turn in alarm, if after the set time there will be no movements, the sensor will go into reset.

3. INSTALLING AND SETTING

The sensor is designed to be installed to protect the openings, for example between the window and the shutter, or to doors and gates. Due to the high angle of coverage and the ability to rotate the lens on the support of the pyroelectric, you can install it in different ways, from top to bottom or on one side.

For the dip switch settings see the diagram below

DIP-SWITCH	OFF	ON
DIP 1-6-7-8	not used	
DIP 2	walk led OFF	walk led ON
DIP 3	2mt coverage	3.5mt coverage
DIP 4	immediate alarm	Delayed 30" + 10" (dip4 ON + dip5 ON = 1'30")
DIP 5	immediate alarm	Delayed a 1' (you can add the time at 1'30"with dip)

4. INSTALLATION AND CONNECTIONS

Choose a suitable location, mount the sensor using the turrets tear to get the tamper protection. The cable can go from a tiny hole next to the terminals, or if the section is very large, you can switch from the knock-out (see figure below)

Fixed base rear slide the cable through the holes selected, secure the board in its housing interlocking and fix the cables into the appropriate terminals. Fix with screw the top.

In the figure at the end of manual, you can see different types of installation, in the center of the window or on a side. The drawings are for guidance only, so you should always test the sensor.

5. WARM UP AND OPERATION

At start up the sensor needs a warm up time, this time is about 40". There will be fewer violations during this time is the faster entry into operational mode.

Operating without options: *when the sensor is ready, after the first violation, the waiting time for second violation is a few seconds (5 sec. max).*

Operation with delay times (dip 4 - 5): *with the delay time set, you can access protected air without giving alarm, so you can access the system without disarm. After this time, the sensor resets without giving alarm. If after the set time for more 20seconds, the sensor detects movement still give alarm.*

1. INTRODUZIONE

IF16T è un sensore infrarosso, in grado di creare una barriera di protezione "a tenda" utile per porte e finestre. Ha una portata regolabile da 2mt a 3.5mt. e un sistema di ritardo attivazione.

2. DESCRIZIONE DELLA FUNZIONE RITARDO ATTIVAZIONE

- **Ritardo attivazione (dip4 - dip5):** Portando a ON uno o più DIP si introduce un ritardo di tempo fra l'istante in cui il sensore rileva il primo movimento e l'istante in cui attiverà il relè di uscita. Dopo la prima violazione, il sensore conterà il tempo impostato, durante il quale non avverranno notifiche di allarme. Al termine di tale tempo anche una sola violazione entro 10" produrrà allarme.

3. INSTALLAZIONE E REGOLAZIONE DIP-SWITCH

Il sensore è stato progettato per essere installato a protezione di varchi, ad esempio tra finestra e persiana e/o tapparella, oppure per proteggere porte e portoni. Visto l'elevato angolo di copertura e la possibilità di ruotare la lente sul supporto del piroelettrico, è possibile installarlo in diverse modalità, dall'alto verso il basso oppure su un lato (vedi figura).

DIP-SWITCH	OFF	ON
DIP 1-6-7-8	non usato	
DIP 2	led di segnalazione spento	Led di segnalazione attivato
DIP 3	Portata a 2mt	Portata 3.5mt
DIP 4	Istantaneo	Ritardo a 30" + 10" (dip4 ON + dip5 ON = 1'30")
DIP 5	Istantaneo	Ritardo a 1' (è possibile sommare i tempi)

4. INSTALLAZIONE E COLLEGAMENTO

Scegliere la posizione adatta alle proprie esigenze, fissare il sensore utilizzando le torrette a strap-po per ottenere la protezione Tamper. Il cavo può passare dal forellino vicino ai terminali, oppure se la sezione è molto grossa è possibile passare dallo sfondabile (vedi figura sotto)

Fissata la base posteriore fare scorrere il cavo nei fori scelti, fissare la scheda nella propria sede ad incastro e fissare i cavi negli appositi terminali. Fissare la cover superiore con la vite in dotazione. Nella figura a fine manuale è possibile vedere diversi tipi di installazione, in centro alla finestra oppure su un lato, la possibilità di montaggio sul lato è data dall'elevata apertura angolare della lente. Si noti che i disegni sono puramente indicativi, pertanto si consiglia di testare sempre la copertura del sensore.

5. PRIMA ACCENSIONE E FUNZIONAMENTO

Durante la prima accensione il sensore necessita di un warm up, un tempo di attivazione per andare a regime, tale tempo è di circa 40". **Meno violazioni si avranno durante questo tempo e più veloce sarà entrata in modalità operativa.**

Funzionamento senza nessuna opzione: quando il sensore è operativo dopo la prima violazione il tempo di attesa è di pochi secondi (5 sec. max).

Funzionamento con tempi di ritardo (dip 4 - 5): se viene impostato un tempo di ritardo, quando si passa attraverso la parte protetta, parte il tempo che permette all'avventore di accedere all'aria protetta senza dare allarmi. In questo caso è possibile accedervi senza disattivare l'impianto. Se al contrario si sosta sotto il sensore oltre al tempo impostato esso darà allarme.

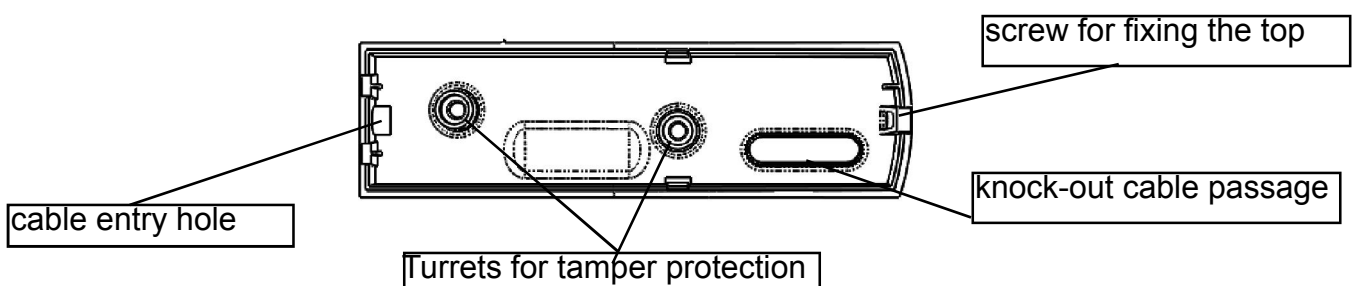

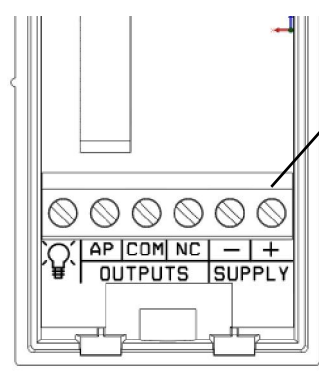
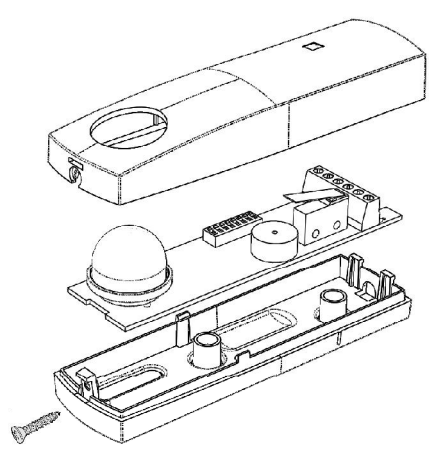
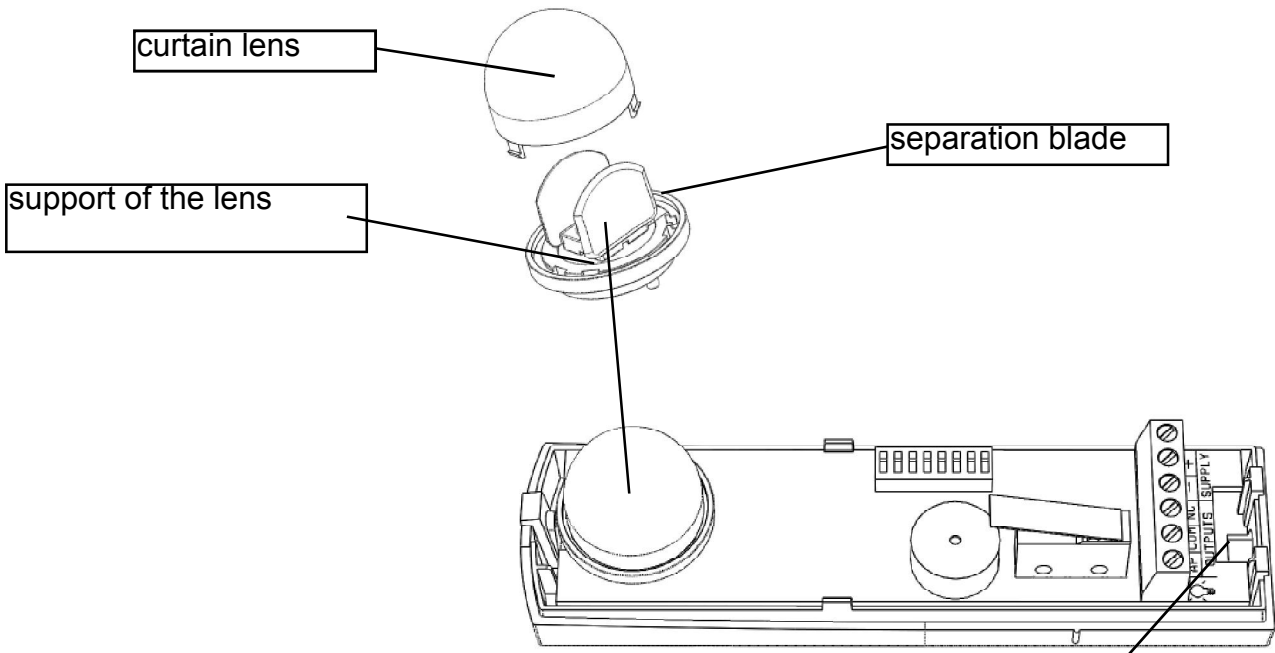
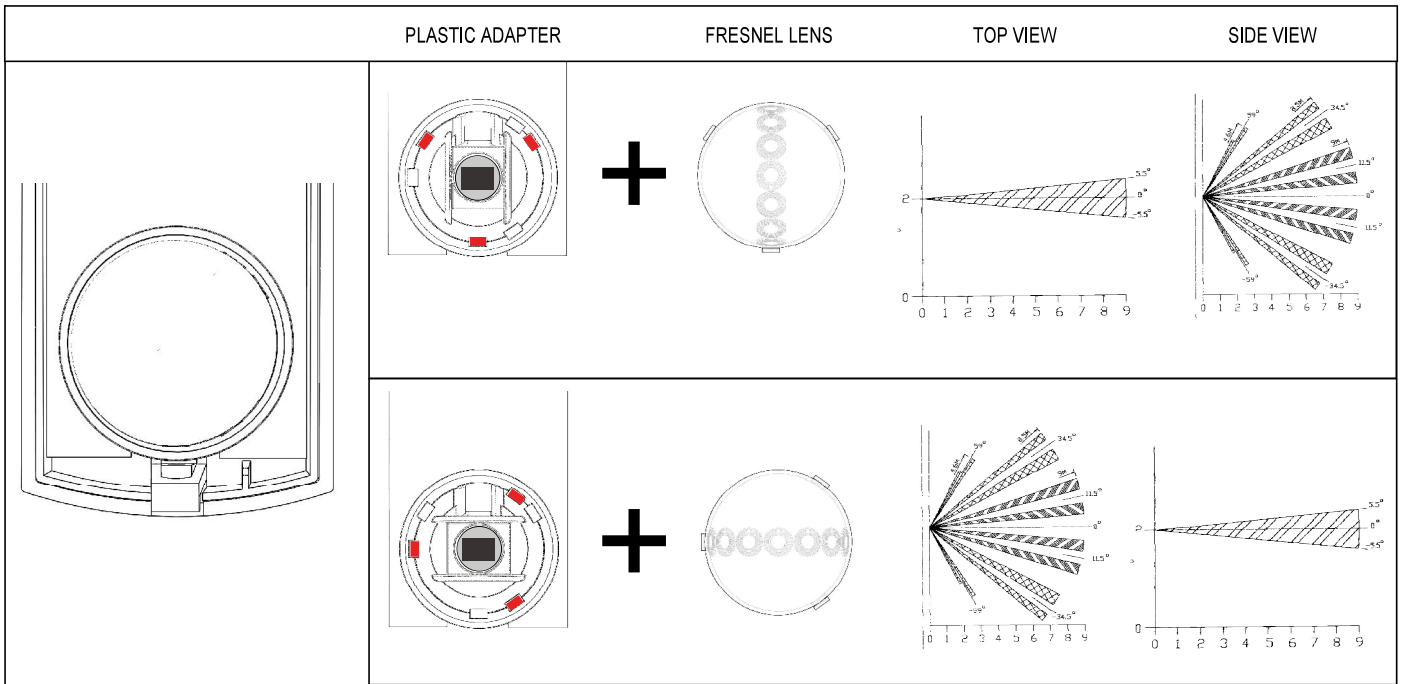

LAMP: NOT USED
AP: Tamper protection
COM : common negative
NC : alarm contact(N.C.)
SUPPLY : pwer supply (13.8Vcc)

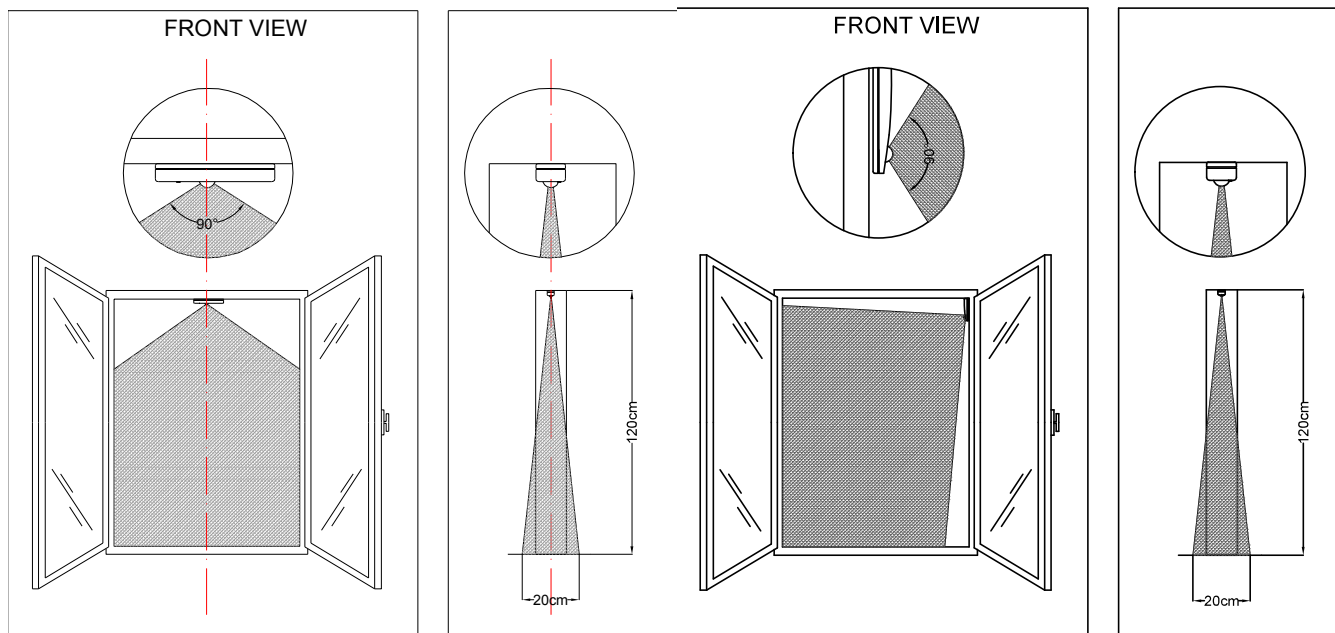

SPECIFICATIONS

Alimentazione / Input Voltage	9 to 15 Vdc
Consumo / Current Drain (Alarm/Stand-By)	(12 mA / 23mA) @ 13.8 Vdc
Current drain with Lamp / consumo con lampada	260mA @13.8 Vdc
Grado di Protezione IP / IP Grade	IP42
Portata in lunghezza / Coverage	2 - .35 m
Portata in larghezza / Angle	105°
Piroelettrico / PIR	2 elementi / 2 elements
Lente (fasci e livelli) / Lens (beams and levels)	6 patterns on 1 levels
Durata allarme / Alarm period	4 sec.
Antiapertura / Anti-opening	✓
Contatto di allarme / Alarm's Contact	100 mA - 40 V - 16 Ω
Contatto di tamper / Tamper Switch	Max 40 mA - 30 Vdc
Temperatura di esercizio / Operating Temperature	From -25 °C to +55 °C
RFI Protezione / Protection	10 V / m (20 /1000 MHz)
Led WALK TEST (MW and PIR)	✓
Cover / Housing	ABS
Dimensioni / Dimensions	L145 x H37 x P30 mm

Installation must be carried out following the local installation norms by qualified personnel.

The manufacturer refuses any responsibility when changes or unauthorized repairs are made to the product/system.

It is recommended to test the operation of the alarm product/system at least once a month. Despite frequent testing and due to, but not limited to, any or all of the following: tampering, electrical or communication disruption or improper use, it is possible for the product/system to fail to prevent burglary, robbery, fire or otherwise. A properly installed and maintained alarm system can only reduce the risk that this happens.

L'installazione deve essere eseguita a regola d'arte da personale specializzato. Il costruttore declina ogni responsabilità nel caso in cui il prodotto venga manomesso da persone non autorizzate. Si raccomanda di verificare il corretto funzionamento del sistema d'allarme almeno una volta al mese, tuttavia un sistema di allarme elettronico affidabile non evita intrusioni, rapine, incendi o altro, ma si limita a diminuire il rischio che tali situazioni si verifichino.